

# Fjerritslev Boligforening



## **Afdeling 1**

»Borups Allé«

## **Afdeling 2«**

»Vestergade & Vestergaardsvej«

## **Beskrivelse**

Afdeling 1 og 2 er Fjerritslev Boligforenings ældste boliger. Afdeling 1 er opført i 1948 og afdeling 2 er opført i 1949.

Afdeling 1 består af 12 stk. 4 rums boliger, på hver 88 m<sup>2</sup>, ialt 1.056 m<sup>2</sup> boligareal.

Afdeling 2 består af 6 stk. 3 rums boliger, på hver 89 m<sup>2</sup>, ialt 534 m<sup>2</sup> boligareal.

Boligerne er indrettet med fuld kælder, opdelt i flere rum, bl.a. vaskerum og viktualierum. Stueetagen er indrettet med vindfang, gang med trappe til 1. sal, køkken, stue og toilet. 1. sal er indrettet med soveværelse og 1 eller 2 børneværelser.

Boligerne i afdeling 1 og 2 er løbende forbedret og vedligeholdt, blandt andet med byfornyelsesmidler. I 1982 blev der lagt nyt eternit tag på og samtidig blev der efterisoleret. I 1987 blev køkkenerne udskiftet og i 1993 blev der lavet nye badeværelser i nogle af boligerne, enten i det gamle vaskerum i kælderen eller på 1. sal, ved siden af soveværelset.

Til hver bolig hører der også en dejlig lukket have og der er flisebelagt stiforbindelse til Borups Allé. Man kan køre til boligerne på grusvejen, nord for boligerne.

I afdeling 2 er der direkte adgang til fortovet på Vestergade eller Vestergaardsvej.

Bygherre: Fjerritslev Boligforening, tlf. 98 21 17 72

Arkitekt: Kroghfeldt, Fjerritslev

# AFD. 1

## Stueplan

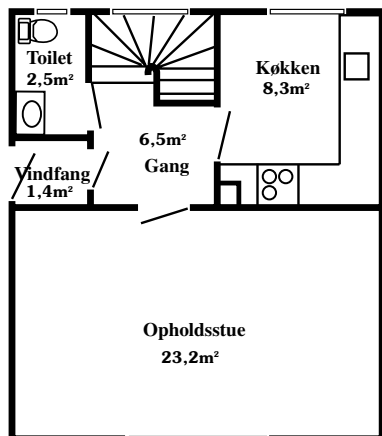

## 1. salsplan

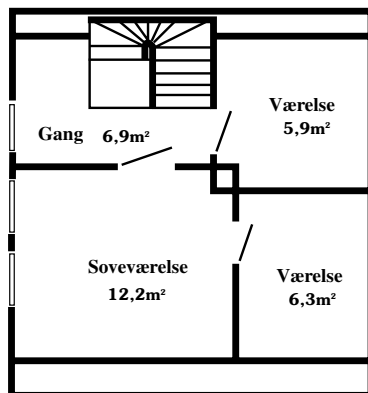

**4 værelser, 88 m<sup>2</sup>**

## Bad i kælder

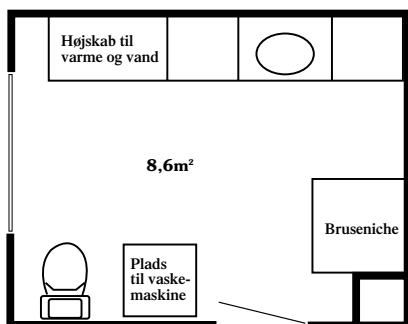

## Bad på 1. sal

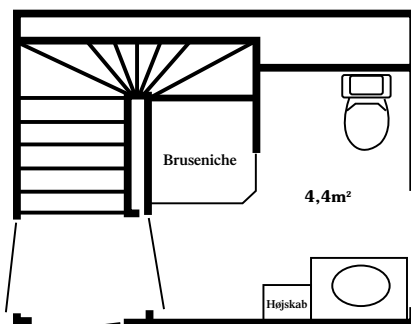

# Fjerritslev Boligforening

## Afdeling 1

### Borups Allé

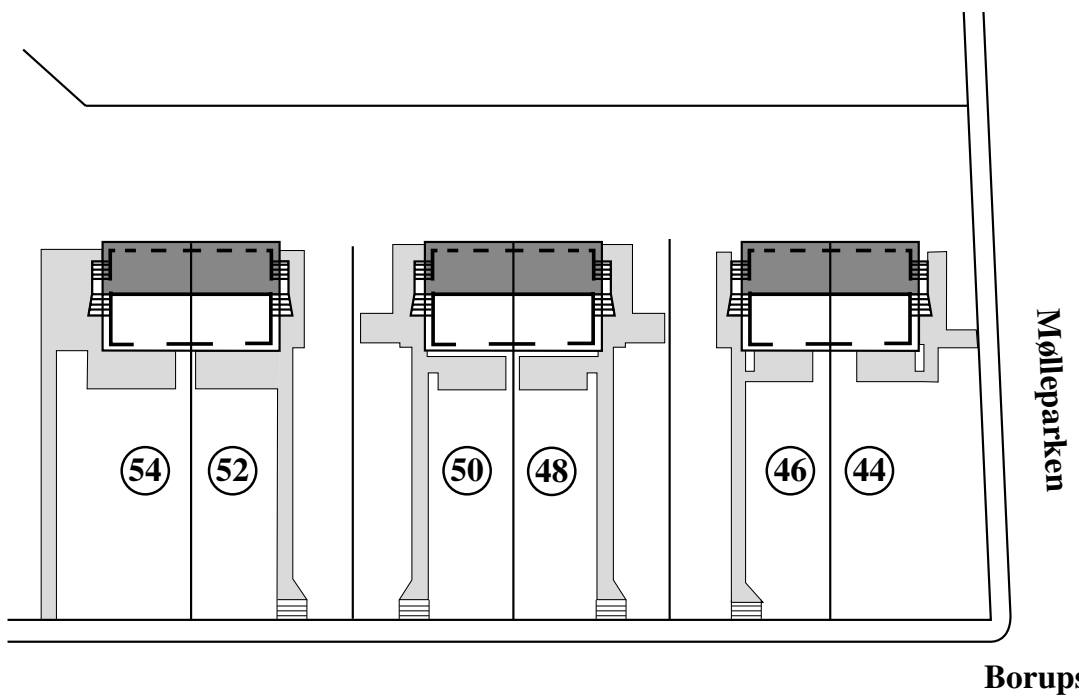

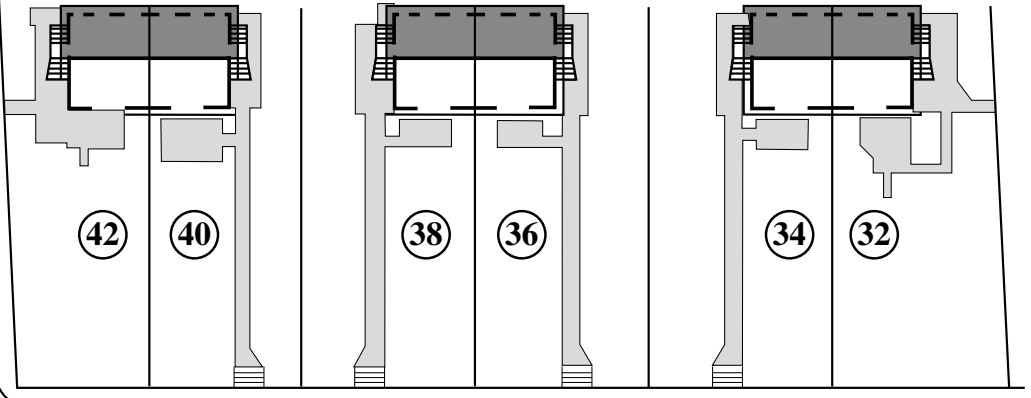

s Allé

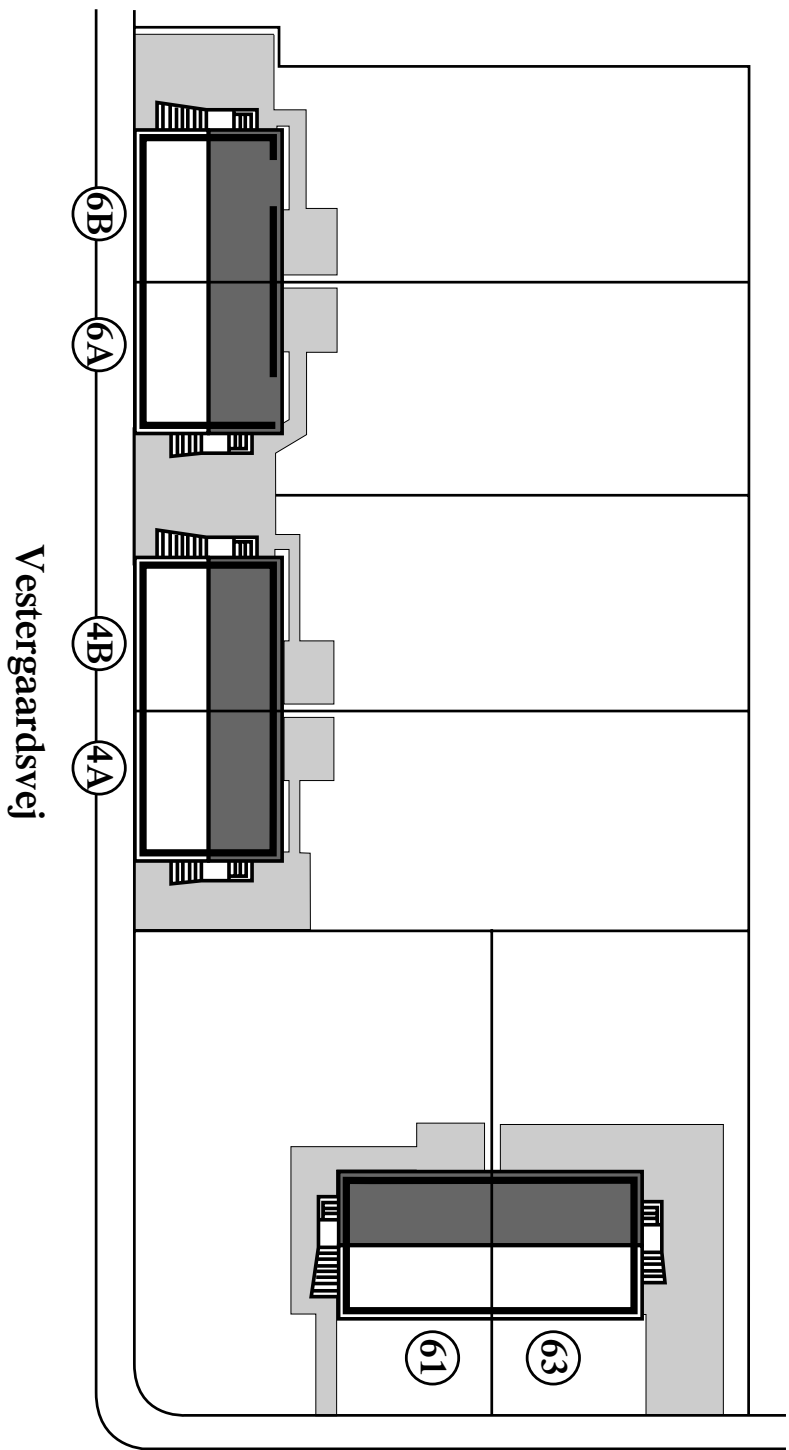

Vestergade

# AFD. 2

## Stueplan

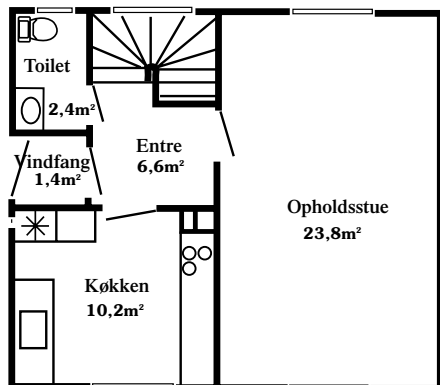

## 1. salsplan

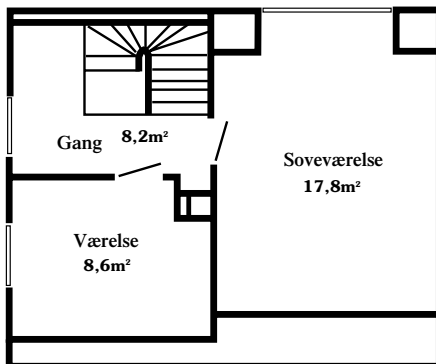

**3 værelser, 89 m<sup>2</sup>**

## Bad i kælder

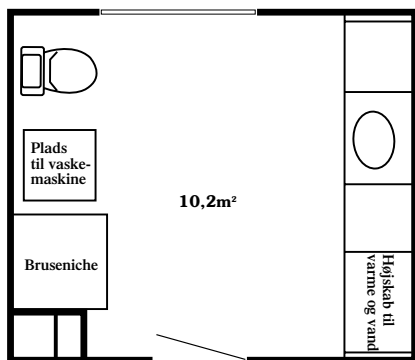

## Bad på 1. sal

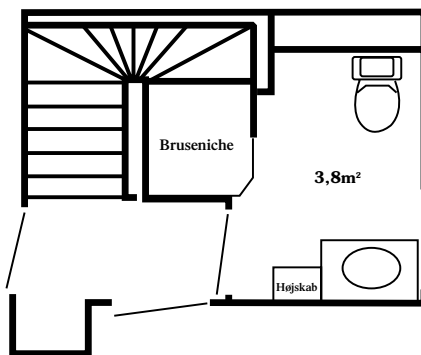



# [www.fjerbo.dk](http://www.fjerbo.dk)

På [www.fjerbo.dk](http://www.fjerbo.dk) kan man ved ganske få klik melde sig ind i foreningen.

Derudover er der mulighed for få et overblik over ledige boliger, se plantegninger over lejlighedstyper og søge sig en bolig.



**Fjerritslev Boligforening**  
**Aggersundvej 4B**  
**9690 Fjerritslev**  
**Tlf. 98 21 17 72**  
**[www.fjerbo.dk](http://www.fjerbo.dk)**  
**[info@fjerbo.dk](mailto:info@fjerbo.dk)**